

型番: CON-PICO-01

PICO

ピコ

ユーザーガイド 取扱説明書

カラーキネティクス・ジャパン株式会社  
〒104-0061 東京都中央区銀座1-2-4 サクセス銀座ファーストビル5階  
TEL:03-5159-1290 FAX03-5159-1291

この度はPICO(ピコ)をお買い上げ頂き誠にありがとうございます。  
このユーザーガイドではPICOの操作方法および安全な使用方法についての重要事項を説明しています。  
PICOを正しく安全にお使いいただくため、ご使用になる前に必ずこのユーザーガイドをお読みください。  
また、必要なときにご覧になれるよう大切に保管してください。

- 箱には以下の物が入っています。
- ・PICO本体
  - ・スイッチボックス(外寸:縦102mm×横65mm×深さ45mm)
  - ・データケーブルCAT5e/RJ45平タイプ15cm
  - ・RJ45延長カブラー

1. PICOの基本性能

- ・本体のボタンで演出の呼び出し再生(最大8つ)
- ・再生中の演出の輝度調整
- ・iOS端末で作成、ダウンロードした演出の呼び出し再生
- ・DMX 3Channelの照明器具を最大170台まで個別に制御可能

2. 本体の構成

図1 本体パネル



図2 本体背面



図3 操作部分詳細

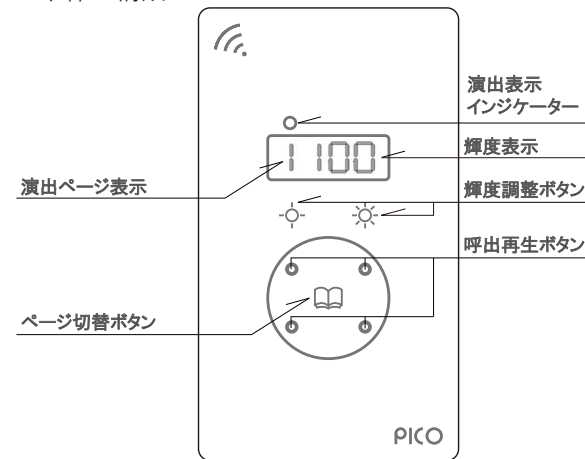

3. 本体の操作

◆3-1 演出の再生

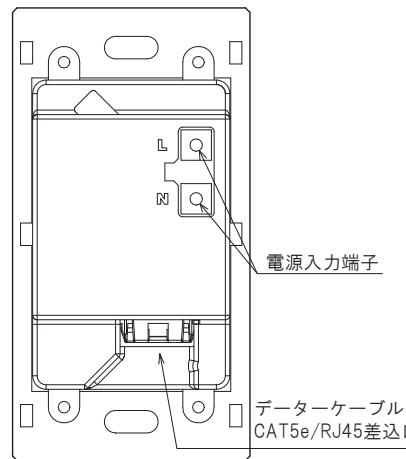
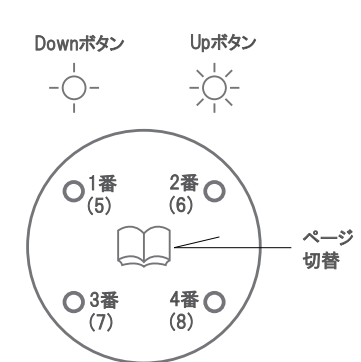
本製品は、演出再生ボタンを押すことでボタンに割り当てられた演出を再生することができます。(図1、3参照)

◆3-2 演出保存ページの切替

ページ切替ボタンを押すことで、1ページ目と2ページ目を切り替えることができます。(図3参照)括弧内は、2ページ目に切替えた時の状態となります。

◆3-2 演出の輝度調整

再生されている演出に対して、輝度調整ボタンを操作することで輝度を変更できます。表示される数字は、0%~100%の間でパーセンテージで表示されます。

【注意】輝度表示について  
輝度ボタンで設定した輝度については保存ができません。  
他の演出ボタンを押すと輝度が100%に戻ります。その都度設定が必要です。

◆3-3 演出表示インジケータ

DMX Channel 11に設定した灯具の演出が表示されます。

【注意】ページ表示の点滅について  
1の数字が点滅している場合は、2ページ目の演出プログラムが再生中です。  
(5~8のいずれか)その為、演出再生ボタンは点灯しません。2の数字が点滅している場合は、1ページ目の演出プログラムが再生中です。演出再生ボタンを点灯表示させる為には、もう一度ページ切替ボタンを押してください。

◆3-4 操作音について

後述の9の項目を参照ください。

4. 初期設定演出プログラム

出荷時には、右表のプログラム演出が内蔵されています。

呼出番号	演出名	演出詳細
①	固定色	赤色固定
②	カラーウォッシュ	赤→オレンジ→黄→緑→水色→青→紫→ピンクの順に1色3秒変化
③	クロスフェード	赤⇄青の繰り返し 1色5秒変化
④	ランダムカラー	赤から始まり、ランダムに1色1秒で変化
⑤	カスタムレインボー	赤、オレンジ、黄、緑、水色、青、紫、ピンクの色が流れる1色1秒変化、ステップサイズ10灯
⑥	カラーウォッシュ	水色→青→青紫の順に変化1色3秒変化
⑦	カスタムレインボー	赤、オレンジ、黄の色が流れる1色3秒変化
⑧	カットチェンジ	赤→緑→青→白の順に変化1色10秒変化

【注意】消灯するボタンはありません。  
演出で照明を消灯させたい場合には下記の方法にてご対応ください。

1. プログラム作成の項目(後述)で、固定色(R,G,B各数値0)で作成をする。
2. 輝度調整ボタンで輝度を0にする。

5. 施工方法について

壁に埋め込んで取り付ける際は、下記方法で施工をしてください。

(施工例1).

付属のスイッチボックスを壁に埋め込んで使用する場合

◆5-1 施工手順

1. 埋め込み面を決めて図4の穴あけ寸法を参照してください。
2. 付属のスイッチボックスを穴に入れます。
3. AC100Vと付属のデータケーブルを本体に差し込み、RJ45延長カブラーを取り付け、本配線のデータケーブルを差し込みます。(図4、5)
4. 付属のボックスねじを用いて本体とボックスを固定します。
5. 操作パネルを本体に取り付けます。

図4. 壁に埋め込み時の施工

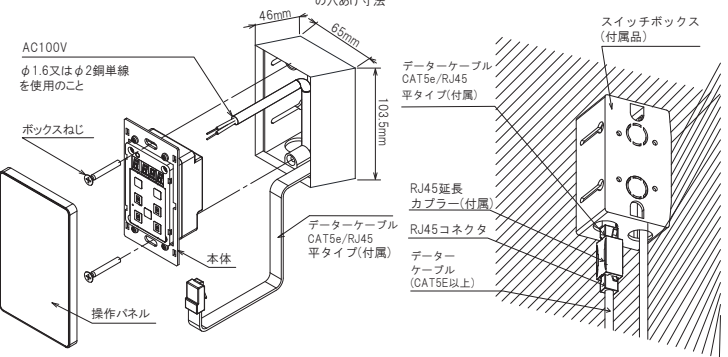

【注意】

付属のスイッチボックスを埋め込む際は、右図の状態とし必ず付属のデータケーブル平タイプを使用してください。RJ45コネクタの種類によっては、本体をボックス内に固定する際に収まらない恐れがあります。

(施工例2).

石膏ボード用C型はさみ金具(別途)を使用する場合

◆5-2 施工手順

1. 取付面を決めて図6の穴あけ寸法を参照して穴をあけてください。
2. AC100Vとデータケーブルを本体に差し込みます。  
(付属品のRJ45延長カブラーとデータケーブルは状況に応じてご使用ください)
3. ボックスねじを用いて本体とはさみ金具を固定します。
4. 操作パネルを本体に取り付けます。

図6. はさみ金具使用時の穴あけ寸法



図7. 施工図



図8. はさみ金具寸法

## 6. プログラム用ソフトウェア(CKJ App)

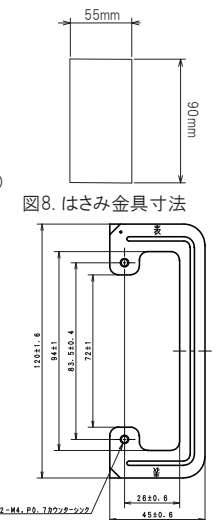
本製品のプログラム作成は、端末側では作成できません。別途iOS端末をご用意頂き、アプリをインストールする必要があります。

①アプリ(CKJ App)をApp Storeからダウンロードしてください  
※iPhoneのみ の項目にあります。

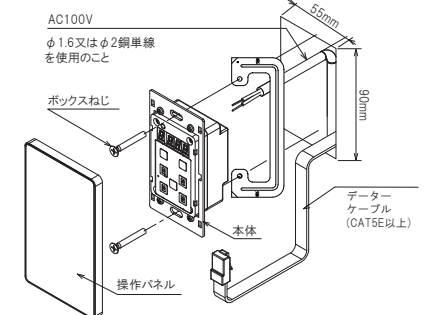
②アプリ操作が可能な端末について

- ・iPhone5以降
- ・iPod Touch(第5世代のみ)
- ・iPad (第3世代以降)
- ・iPad mini (全機種)

## 7. アプリ操作(PICOとの同期)

- ①アプリを立ち上げると図9の画面になります。
- ②本体に電源が入っていると、シリアル番号が表示されます。
- ③同期マークを押すと本体と通信(Bluetooth同期)します。
- ④通信(同期)が出来ない時は、Rボタン(リセット)を押して再認識させてください。
- ⑤操作画面を押すと図10のようにリモコン画面が表示されます。

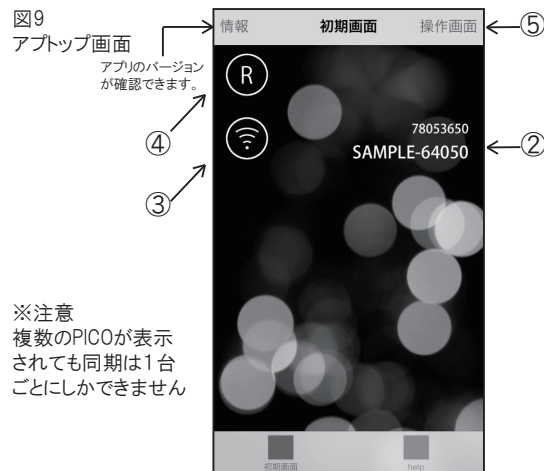

※注意  
複数のPICOが表示されても同期は1台ごとにしできません

図10 リモコン画面

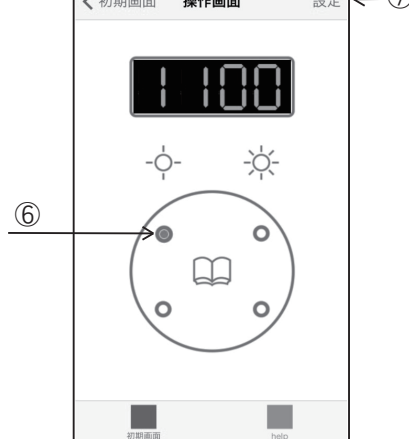

リモコン画面の操作は、本体操作と同じです。前述の「2.本体の構成」「3.本体の操作」を参照ください。

⑥プログラムを作成する為には、変更したい演出ボタンを選択します。

- ⑦設定ボタンを押します。
- ⑧図11のように演出の設定画面になります。
- ⑨演出の種類を選択し設定ボタンを押します。

※同期について  
本体との同期状態を保つには、iOSの画面が終了しない設定にしておいてください。アプリ終了もしくは、iOSがスリープ状態や他のアプリ操作を行った状態になると同期が強制終了します。その場合は、もう一度①からの操作が必要となります。

※本体とはBluetoothで通信しております。  
端末から操作する場合は、本体が見通せる場所で最大5m位を想定して操作してください。



図12 演出種類選択



演出を決定後設定ボタンを押します。

## 8. 演出プログラムの作成

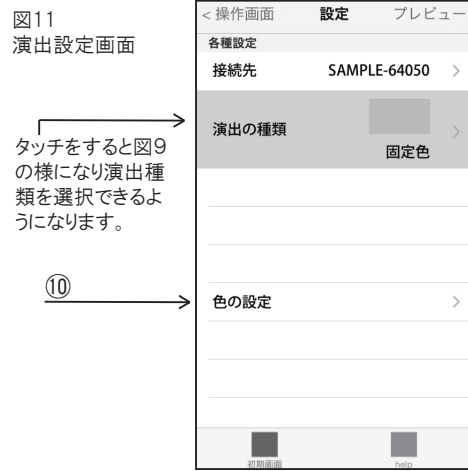
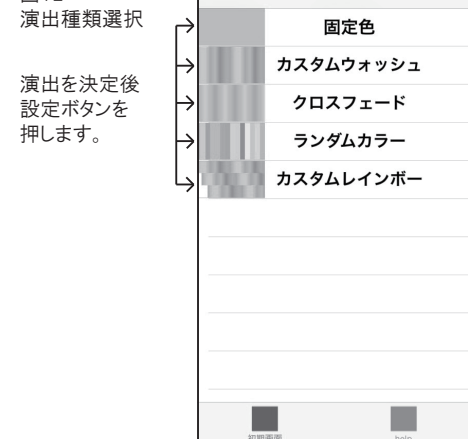
### 8-1. 固定色の設定

固定色は、1色を指定してそれを連続再生する演出となります。

- ⑩「色の設定」を押すと、図13が表示されます。
- ⑪色を保存する場所(カラーバンク)の数字を選択します。
- ⑫カラーピッカーもしくは、スライダーバーを操作し実際の明かりを見ながら色を決定してください。
- ⑬色が確定したら、設定ボタンを押して保存します。

※注意事項  
・演出の保存について  
設定ボタンを押し、先に進むまで保存されません。  
・プレビューボタンについて  
演出が反映されますが保存はされません。  
・データ保存後に、操作を行うと上書きされます。  
演出決定後、設定した数値はメモに控えることをお勧め致します。

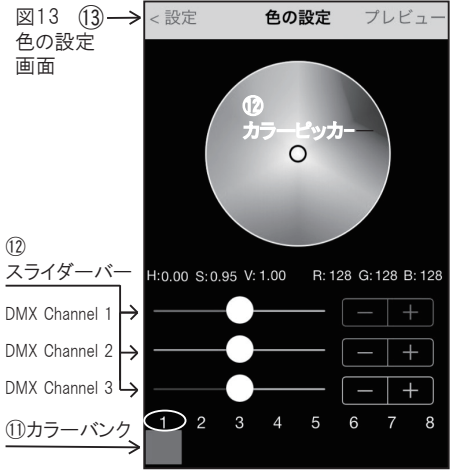

### 8-2. カスタムウォッシュの設定

カスタムウォッシュとは、ユーザー指定の色(最大8色)を全ての灯具が同期して色循環をする演出です。(図14参照)

- ⑭速度、使用する色の数、色の設定(8-1参照)、彩度の設定をします。  
決定後⑮の操作を行い保存してください。

※速度(秒)について  
カラーバンク1から最後に設定した色までに到達する色変化の時間のことを示しています。  
[1色の時間] = [速度] ÷ [使用する色数]  
という関係となります。

※彩度について  
色の鮮やかさを調整できます。初期設定では100に設定されています。

### 8-3. クロスフェードの設定

クロスフェードとは、指定した2色を指定した速度で1色の状態から徐々に他の色に移り変わる演出を示します。この状態を繰り返し再生します。(図15参照)

最初に使用する色を決定してください。  
実際の明かりを確認しながら、速度と彩度を決定してください。  
全てが決まりましたら、操作画面を選択して保存をしてください。

※注意事項  
・色の構成は、各Channel1~3(R,G,B)の各数値0~255の間で決定されます。H,S,Vのパラメーターで色の操作はできません。H,S,Vの数値は参考値としてください。  
・H:色相(色味の変化や種類) ・S:彩度(色の鮮やかさ) ・V:明度(明るさの度合い)

図14 カスタムウォッシュの設定画面



図15 クロスフェードの設定画面



### 8-4.ランダムカラーの設定

ランダムカラーとは、ユーザーが始まりの色を選択するとCPUがランダムに色を選択して、全ての灯具が同期してカットチェンジで色循環する演出となります。

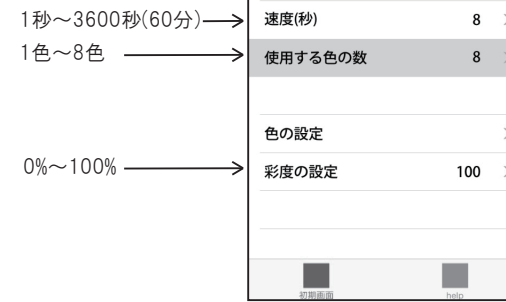
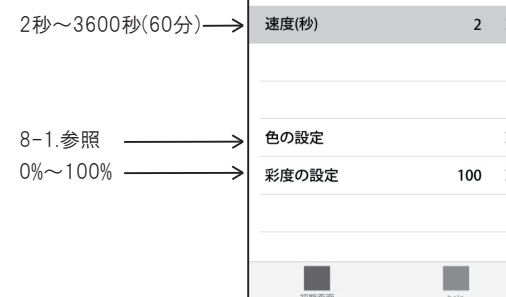
初めに色の設定で、演出を開始する色を選択してください。1色しか選択できません。実際の明かりを確認しながら、時間、彩度を調整してください。演出が確定したら、操作画面をクリックして保存をしてください。

図16  
ランダムカラーの設定画面



1秒～3600秒(60分)→

1色(始まりの色) →

0%～100% →

### 8-5.カスタムレインボーの設定

カスタムレインボーとは、設定した色が灯具の台数分、灯具の端から順に色が流れる演出のことを示します。

最初に使用する色の数を決定してください。次に色の設定で、各色を調整してください。明かりを確認しながら、速度、ステップ、彩度をきめてください。演出が確定したら、操作画面をクリックして保存をしてください。

図17  
ランダムカラーの設定画面



2秒～3600秒(60分)→

2色～8色 →

2～170 →

8-1.参照 →

0%～100% →

### 9.各種設定について

#### 9-A.ボタン操作音の設定について

##### 9-A-1.ボタン操作音の消し方

① ボタンを長押しします。

7セグ表示部分が に変わります。

② ボタンを2回押します。次に を2回おします。

同LED表示が に変わります。

③ ボタンを押します。

同LED表示が に変わり点滅します。

##### 9-A-2.ボタン操作音の戻し方

9-A-1.①②の操作と同じ操作をします。

最後に ボタンを押します。

同LED表示が に変わり点滅します。

#### 9-B.本体の初期化について

次の操作を行うことで、全演出を出荷時の演出プログラムに戻すことができます。

① ボタンを長押しします。

7セグ表示部分が に変わります。

② 演出ボタンを3番→1番→4番→2番の順に押します。



③ ボタンを押します。

同LED表示が に変わり点滅します。

#### 9-C.ディスプレイ表示の切替について

出荷時設定は、本体に触れてから10秒後にインジケータが消灯する設定となっております。表示を常時点灯させたい場合は、下記の操作を行ってください。

##### 9-C-1.ディスプレイを常時点灯モードに変更

① ボタンを長押しします。

7セグ表示部分が に変わります。

② → → → の順番に押します。

同LED表示が に変わります。

③ ボタンを押します。

同LED表示が に変わり点滅します。

##### 9-C-2.ディスプレイ表示をスリープモードに変更

①9-C-1.①②の操作と同じ操作をします。最後に ボタンを押します。

同LED表示が に変わり点滅します。

※アプリと同期中は、ディスプレイ表示は消灯しません。常時点灯しています。  
※ディスプレイの輝度は調整できません。

##### 9-D.スタートアッププログラムについて

本体電源が落ちた場合、次に電源が復旧した際には、電源が落ちる前に再生されていたプログラム演出が再生されます。変更はできません。

※本体電源を切るボタンはありません。本体の電源を落としたい場合は、1次側の電源を落としてください。

### 10.アプリの仕様について

アプリケーションに関しては、予告なくバージョンアップをすることがあります。

アップデートの際に、バグの修正や新しい機能の追加が行われることがあります。

お客様のご使用状況に応じて、アップデートの有無をご判断ください。

### 11.定格・使用環境

・定格		
定格入力電圧	定格入力電流	定格消費電力
AC100V 50Hz/60Hz	0.05A	2.5W
・使用環境		
場所	温度	湿度
屋内	-5℃～35℃	0%～95% 結露なし

### 12.動作確認済み適合灯具について

下記製品(8Bit mode時のみ)  
iColor MR gen3, iColor Cove MX Powercore, iColor Cove QLX, iW Cove MX Powercore, ColorGraze MX Powercore, ColorGraze EC Powercore iW Graze MX Powercore, ColorFuse Powercore, iW Fuse Powercore, ColorReach Powercore gen2, ColorReach compact Powercore, iW Reach Powercore gen2 ColorBlast Powercore, ColorBlast12, ColorBlast6 iW Blast Powercore, ColorBurst Powercore, ColorBurst compact Powercore, iW Burst compact Powercore, iW Burst Powercore, iColor Flex MX, iColor Flex LMX, C-Splash2, ColorBlaze, Stained Light, Aqua Fantasy  
※iW シリーズは初期出荷は2Channel制御となっております。  
※iW Burst Powercore, iW Burst compact Powercoreは2Channel制御しかできません。詳細はお問い合わせください。  
※ColorBlast TRX(5channel), ColorGraze MX4(4Channel)には未対応となっております。  
※上記以外の負荷の動作保証はできません。事前に動作確認試験を行ってからご使用ください。  
※16Bit modelには対応しておりません。

### 13. 安全上のご注意

#### ◆器具のご使用について 警告

火災のおそれがあります  
・不安定な場所で使用しないでください。  
・器具を布・紙などでおつたしないでください。  
また、カーテン・揮発物などの燃えやすいものに近づけないでください。



感電・火災のおそれがあります  
・器具及び部品の改造をしないでください。  
・器具のすきまに、異物(金属や燃えやすい物など)を差し込まないでください。  
・電源コードを加工したり、無理に曲げたり、ねじったり、引っ張ったりしないでください。また、電源コードに重いものをのせたり、電源具に近づけたりしないでください。



感電・火災のおそれがあります  
・異常時(煙が出たり、変なにおいがする等)には、速やかに電源を切ってお買い上げの販売店にご相談ください。

感電のおそれがあります  
・器具のお手入れの際には、必ず電源を切ってください。



#### 注意

- ・必ずメンテナンス可能な場所に設置してください。
- ・器具に水をかけたり、水の中につけて洗わないでください。感電や火災の原因となることがあります。
- ・器具の近くに温度の高くなるストーブや、発熱体を置かないようにしてください。器具の変形や火災の原因となることがあります。
- ・器具に表示された定格電圧以外の電圧で、使用しないでください。定格電圧を超えた電圧でご使用になりますと、火災の原因となります。

この器具は屋内使用器具ですが、風呂場等の湿気や水気の多い場所、直射日光の当たる場所では使用できません。また、屋外では使用しないでください。感電・火災の原因となります。

器具の保守・お手入れ等で、無理に回転させたり、引っ張ったり、振動や衝撃を加えたりしないでください。器具の転倒や落下によるけがの原因となることがあります。

ぬれた手で器具に触れないでください。感電の原因となります。

当製品の使用可能条件の温度は-5℃～35℃、湿度は0%～95%、結露なしですが、温度が35℃以上の高温下でご使用になりますと著しく寿命が短くなる原因となります。

当製品の保存可能条件の温度は-20℃～70℃、湿度は0%～95%、結露なしですが、範囲外の温度での保存は短寿命または故障の原因となることがあります。

#### お願い

- ・ぬれた手で器具にさわらないでください。
- ・器具のお手入れの際に、ガソリンやシンナー、ベンジン等の揮発物でふいたり、殺虫剤をかけたらないでください。変色・破損の原因となります。汚れがひどい場合は、やわらかい布を中性洗剤に浸し、よくほってふきとり、乾いたやわらかい布で仕上げてください。
- ・お読みになりましたら、このユーザーガイドは、いつでも見られる所に、大切に保存してください。ご不明な点がありましたら、販売店にご相談ください。

### 13. 保証について

本製品の保証期間はお買い上げ日より3年間となっております。保証期間中に、ユーザーガイド等の注意書きにしたがった正常な状態で本製品が故障した場合に、当社所定の方法により無料で修理または交換をさせていただきます。お買い上げの販売店もしくは、カラーキネティクス・ジャパン(株)までご連絡ください。(尚、特別に訪問を行った場合や引き取りサービスをご利用いただいた場合には、別途サービス料を申し受けます。)

保証期間中でも、次のような場合には修理・交換の対象となりませんのでご了承ください。

- ・ご使用上の誤り、または改造、誤接続による故障および損傷の場合。
- ・火災・地震・水害・落雷およびその他の天災地変、公害、塩害、ガス害、異常電圧や指定外の電源使用による故障および損傷の場合。
- ・接続している他の機器に起因して本製品に生じた故障および損傷の場合。
- ・お買い上げ後の輸送や移動および落下等、不適当なお取り扱いにより生じた故障及び損傷の場合。